

„VII. VÁROSI VILLAMOS VASÚTI PÁLYA NAP”

Elek István:

**A közelmúlt és közeljövő
szegedi pályás
fejlesztései**



Budapest,
2014. április 17.

Közelmúlt 2008-2014(?)

„Szeged elektromos közösségi közlekedés fejlesztése”
nagyprojekt **CCI 2008HU161PR014**

1. **2008-05-19** Szeged MJV Önkormányzat pályázatának befogadása;
2. **2008-06-30** Első projekt elem kivitelezési szerződésének aláírása (az önrész terhére saját kockázatra);
3. **2008-08-20** a Magyar Köztársaság Kormánya és Szeged MJV Önkormányzata közötti támogatási szerződés létrejötte;
4. **2009-03-31** az Európai Közösségek Bizottsága **C(2009)2197** sz. határozatával jóváhagyta a nagyprojekt Kohéziós Alapból történő támogatását.



Közelmúlt 2008-2014(?)

Az Európai Unió Tanácsának **1083/2006/EK** rendeletének 57. cikk-e vonatkozik „A műveletek tartóssága”-ra:

„egy művelet csak akkor tarthatja meg az alapokból származó hozzájárulást, ha a művelet befejeződést követő öt éven belül ... a műveletet illetőleg nem történik olyan jelentős módosulás, amely: jellegét vagy végrehajtási feltételeit érinti ...”

A **C(2009)2197** sz. határozat szerint indikátorok (kivonat):

	Megnevezése	Egység	Célérték
1.	Épülő új villamosvágány	v km	4,50
	Megújuló villamosvágány	v km	16,30
	(Át)épülő villamosvasúti kitérő	db	47
2.	Épülő új villamosmegálló	db	10
	Átépülő villamosmegálló	db	55
6.	Új buszsáv	km	0,80
	Új tömegközlekedési sáv	km	3,60
7.	Villamos telephely rekonstrukció	db	1



Közelmúlt 2008-2014(?)

Projekt elem	Garancia vége
Anna-kúti csomópont	2013-11-03
Pulz telep I. ütem*	2015-02-10
1-es villamos vonal II/B. ütem	2015-03-08
1-es villamos vonal II/D. ütem	2015-06-29
Pulz telep II. ütem*	2015-12-14
1-es villamos vonal II/A. ütem	2016-12-22
1-es villamos vonal II/C. ütem	2016-12-22
2-es villamos vonal	2017-03-01
3-as villamos vonal**	2018-01-26
4-es villamos vonal**	2018-09-28



Közelmúlt 2008-2014(?)

Egyéb problémák:

1. Füves felületű vágányok → gyepbé alakul
2. „Csikorgás” ügye
 - Közigazgatási eljárás lezárult: „a zajmérés eredményei a közlekedési eredetű zajterhelés követelményeinek megfelelnek”.
 - **Polgári peres eljárás most indult: Ptk. 188. § (1) bekezdése szerinti birtokvédelmi eljárás.**
3. Peron magasság kérdése → peron távolság kérdése is

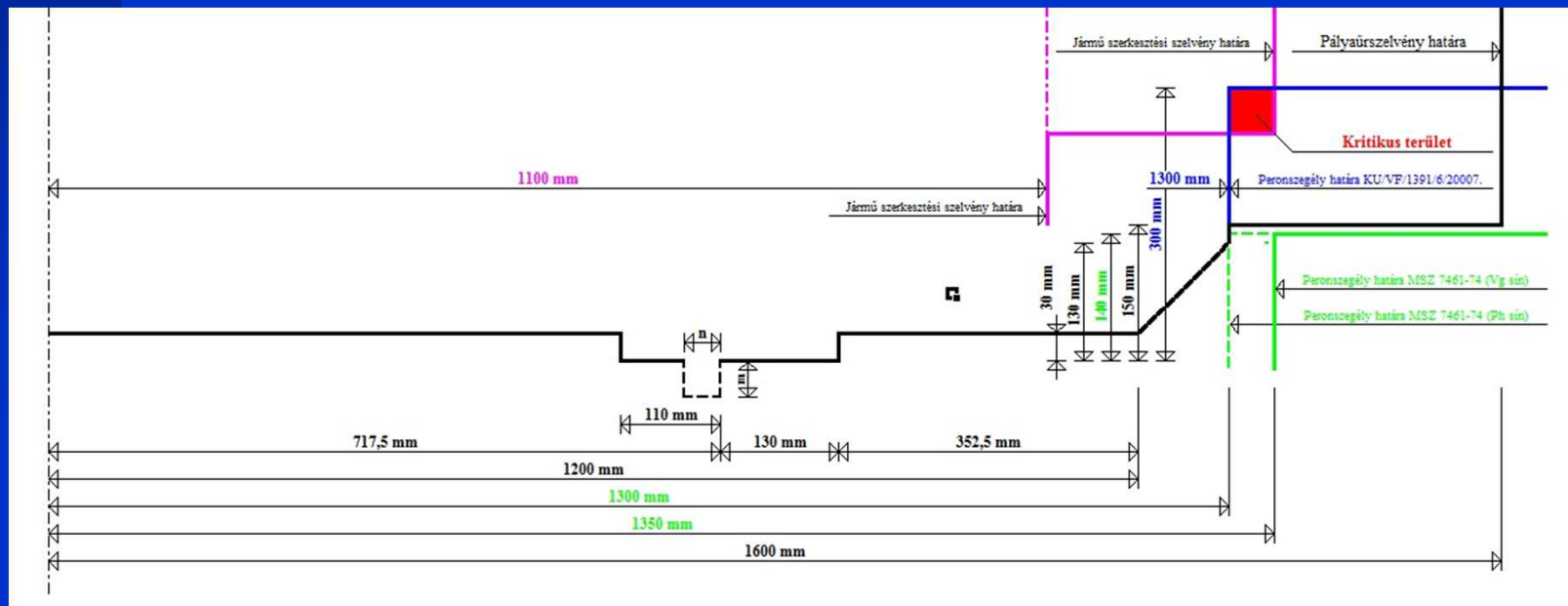

Jelen 2014

Tram Train Szeged – Hódmezővásárhely között

- **2012. augusztusában elkészült az RMT;**
 - **2013. júniusában Hódmezővásárhely MJV Önkormányzata elfogadja a nyomvonalat, a tervezett megállóhelyekkel;**
 - **2013. júniusában a KIKSZ, mint közreműködő szervezett jóváhagyja az RMT-t;**
 - **2013. októberében két pályázat került benyújtásra:**
 - 1. A jogi és pénzügyi környezet szabályozásának kidolgozására vonatkozó tanulmány elkészítésének finanszírozására;**
 - 2. Az engedélyezési tervdokumentáció és az engedélyeztetés költségeinek finanszírozására.**
- Mindkét pályázat nyert. Jelenleg a támogatási szerződés aláírása van folyamatban.**



Jelen 2014

1. A jogi és pénzügyi környezet szabályozásának kidolgozására vonatkozó tanulmány elkészítésének finanszírozására ~ 229,3 mFt

- Jóváhagyott forgalmi-műszaki paraméterek;
- A szükséges jogszabály-módosítási tervezetek;
- Módosított pályahasználati díjrendszer tervezetek (Díjképzési Módszertan módosítási tervezetek);
- Elfogadott intézményi modell (beruházó, szolgáltatás megrendelője, szolgáltatás nyújtója, adott esetben közlekedésszervező igénybe vétele).

Pénzügyi ütemezés:

- 2014-ben ~ 229,3 mFt.



Jelen 2014

2. Az engedélyezési tervdokumentáció és az engedélyezettetés költségeinek finanszírozására ~ 931,9 mFt

- Környezetvédelmi engedély;
- Tervdokumentáció és építési engedély a létesítményekre;
- Jármű előzetes típusengedély és részletes specifikáció;
- Aktualizált, benyújtható részletes megvalósíthatósági tanulmány.

Pénzügyi ütemezés:

- 2014-ben ~ 659,8 mFt;
- 2015-ben ~ 272,1 mFt.



(Tram Train Szeged – Makó között: + 20 mFt)

Közeljövő 2014-2020

„Szeged elektromos tömegközlekedés fejlesztése” nagyprojekt építési munkáiból kimaradt vágányok állapota kritikus.

A 4-es villamos vonal Dugonics tér – Kecskés végállomás közötti szakasza utolsó átépítése 1963-ban volt, 1985-ben részleges felújítás történt. 2006-ban épült a Vám téri kitérő vágány és a Kecskési delta forduló, a vágányok új anyagból, a kitérők felújítottak. A jelenlegi pályaállapot miatt 30 km/h állandó sebességkorlátozás van a vonalszakaszon.

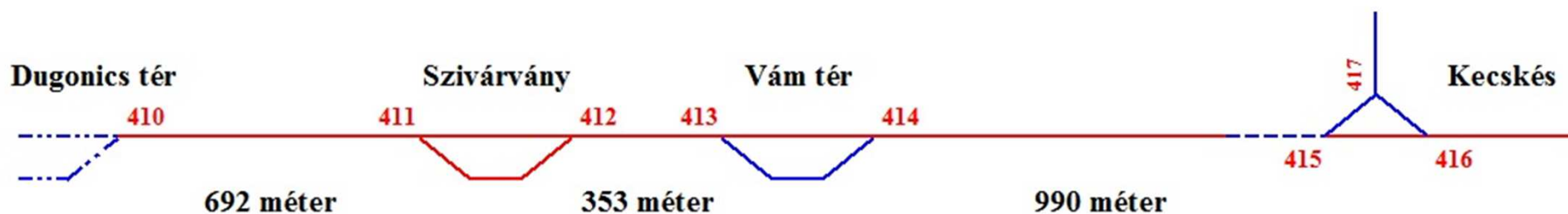

Néhány kritikus részen pedig 5 km/h sebességkorlátozás van.

Közeljövő 2014-2020

Engedélyezési tervek készítése során felmerült kérdések:

1. Csak a villamos pályát akarjuk megjavítani vagy a villamos közlekedést is?

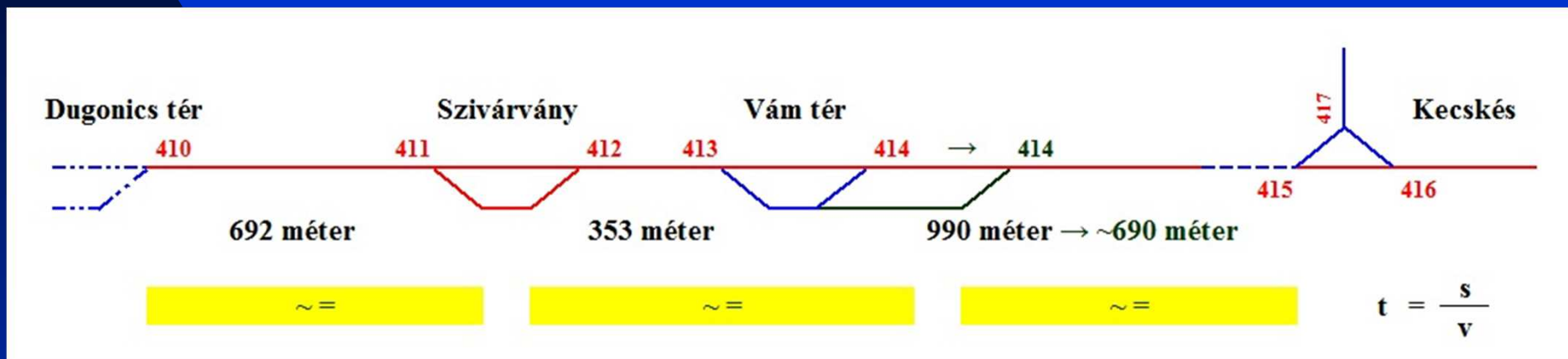

2. Milyen pályaszerkezetek legyenek? Fűves vagy zúzottköves?
3. Milyen peronmagasság épüljön?

Átalakítási engedélyt kapott 2013. november 27.-én.

Vízjogi engedélyezés folyamatban van.

Elkészültek a kiviteli tervek:



Budapest,
2014. április 17.

TERVEZETT MUNKÁK

Vonal száma	Kit. nélküli	Kitérő	Összes	RAFS felújítás	RAFS építés	Vg vágány építés	UAB (mező)	BKV (mező)	Ph kitérő (csop)
	hossza (méter)								
4 vonal összesen	2 590,64	129,32	2 849,29	29,07	85,70	2 475,87	120,00	113,00	8,00

Közeljövő 2014-2020

KÖZOP-5.5.0-09-11 "Városi és elővárosi közösségi közlekedés fejlesztése," keretében benyújtott javaslatot a Nemzeti Fejlesztési Minisztérium nem támogatta:

Projekt csomag tartalma:

- **Járműbeszerzés: 1.800 mFt**
 - **Vasútépítés: 560 mFt**
 - **Egyéb építés: 140 mFt**
- Összesen: 2.500 mFt**

Ígéret: az NKS (Nemzeti Közlekedési Stratégia) „készítése során javaslatát figyelembe vesszük”.



Budapest,
2014. április 17.

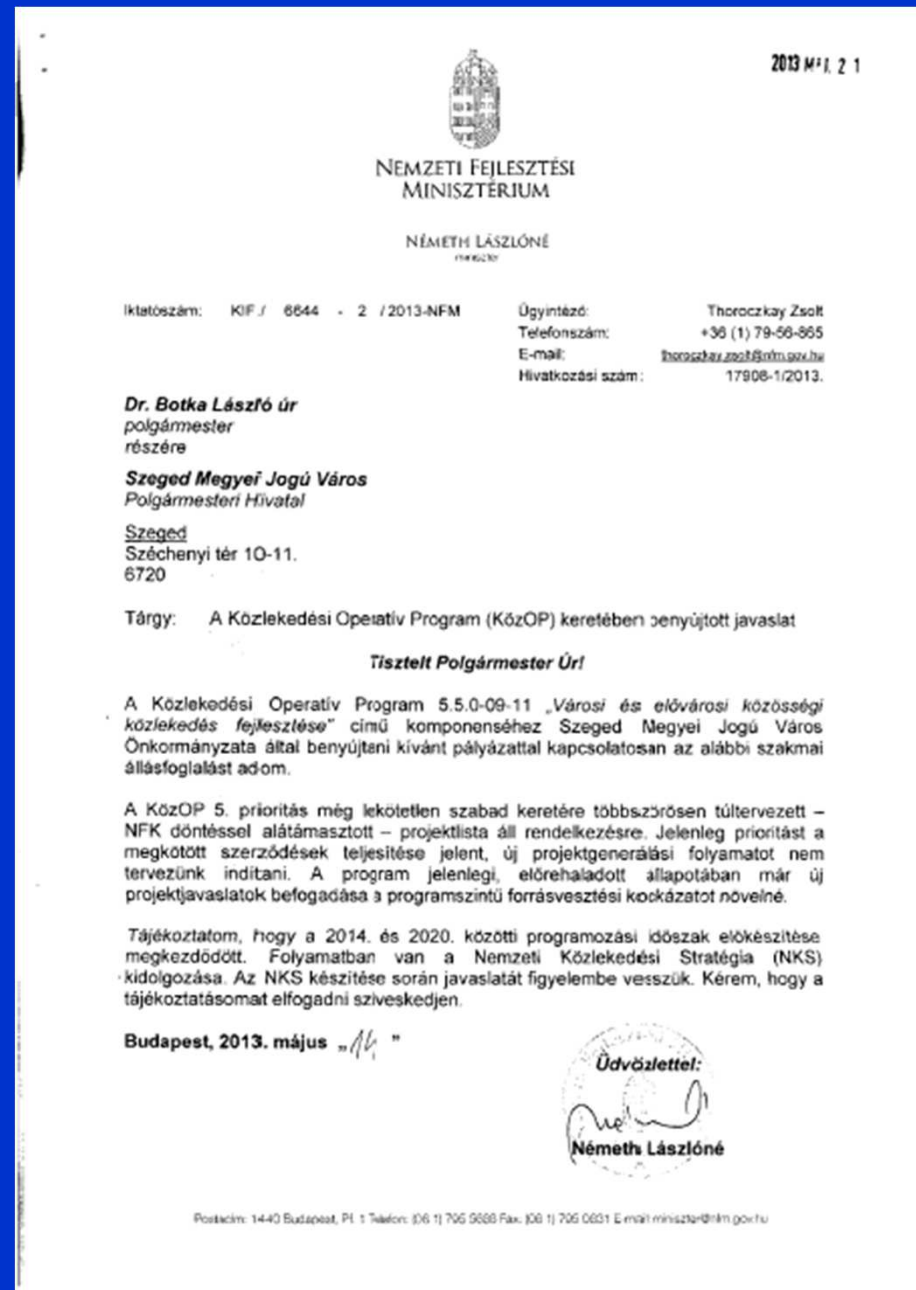

Köszönöm figyelmüket!



Budapest,
2014. április 17.